

DESIGNER STONE-LOOK COPING

FLAT OR TAPERED VERSION - 4'-0" O.C.

INSTALLATION INSTRUCTIONS

IMPORTANT: Prior to installation, read instructions carefully.

NOTE: Position roof membrane on top of the wall covering the treated wood nailer(s) or substrate completely. Allow 1/2" (13 mm) minimum excess membrane beyond nailer where applicable. NRCA requirement.

CAUTION: INSTALL MITERS FIRST!

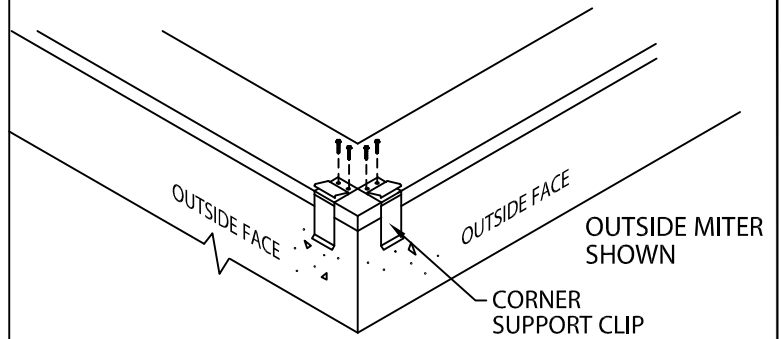

STEP 1 - CORNER SUPPORT CLIPS
LOCATE AND FASTEN GALVANIZED CORNER SUPPORT CLIPS TO THE WALL.

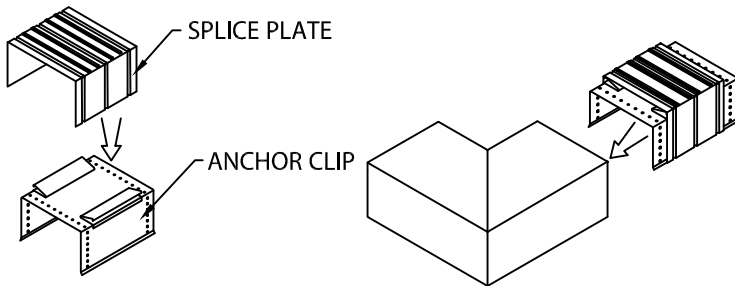

STEP 2 - MITER SPLICE PLATES & ANCHOR CLIPS
POSITION THE SPLICE PLATE IN THE CENTER OF THE ANCHOR CLIP. INSTALL THE SPLICE PLATE AND ANCHOR CLIP ASSEMBLY INTO EACH END OF THE CORNER AS SHOWN

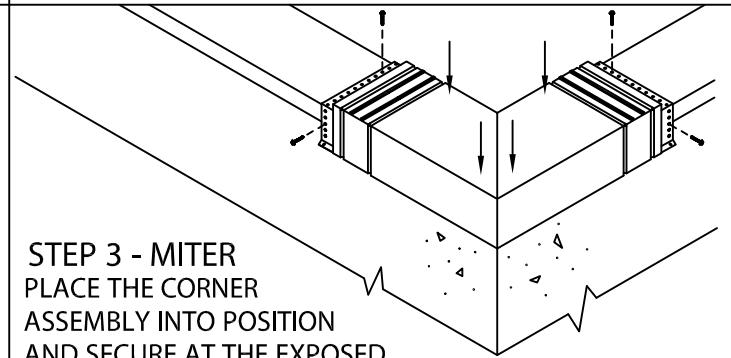

STEP 3 - MITER
PLACE THE CORNER ASSEMBLY INTO POSITION AND SECURE AT THE EXPOSED EDGE OF THE ANCHOR CLIPS AS PER DETAIL A.

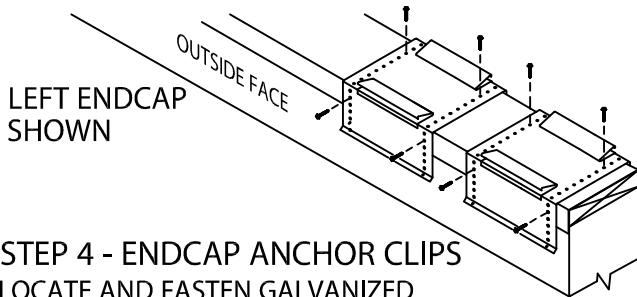

STEP 4 - ENDCAP ANCHOR CLIPS
LOCATE AND FASTEN GALVANIZED ANCHOR CLIPS TO WALL WITH PROVIDED FASTENERS (SEE DETAIL A).

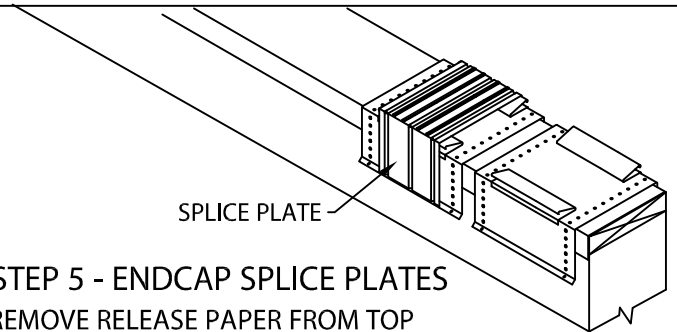

STEP 5 - ENDCAP SPLICE PLATES
REMOVE RELEASE PAPER FROM TOP OF FACTORY APPLIED SEALANT STRIPS. PLACE SPLICE PLATE ONTO SECOND ANCHOR CLIP AS SHOWN.

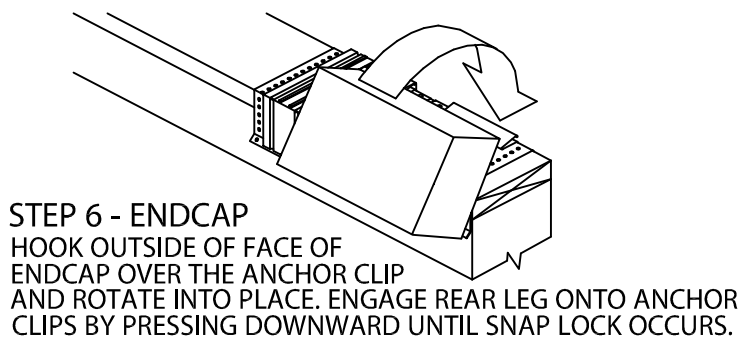

STEP 6 - ENDCAP
HOOK OUTSIDE OF FACE OF ENDCAP OVER THE ANCHOR CLIP AND ROTATE INTO PLACE. ENGAGE REAR LEG ONTO ANCHOR CLIPS BY PRESSING DOWNWARD UNTIL SNAP LOCK OCCURS.

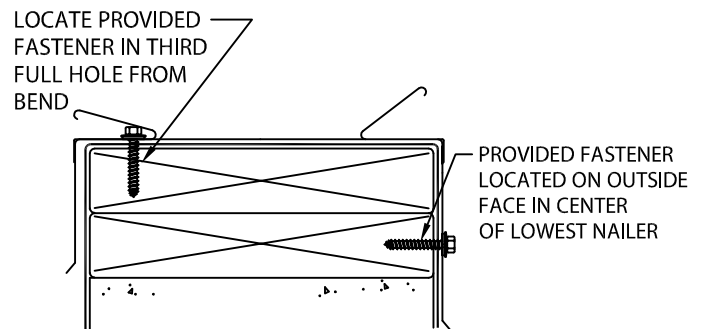

ANCHOR CLIP FASTENING-DETAIL A



Phone: 800-558-2162
Fax: 800-373-9156
www.metalera.com

DATE: 05/07/10
DRN BY: JJC
CKD BY: SAK

SHT.# 1 OF 2
DWG# 11111-1268

G

DESIGNER STONE-LOOK COPING

FLAT OR TAPERED VERSION - 4'-0" O.C.

INSTALLATION INSTRUCTIONS

INSTALLATION NOTES:

1) Installing contractor shall check as-built conditions, including nailer attachment, and verify the manufacturer's coping details for accuracy to fit the wall assembly prior to fabrication.

2) Fasteners must be corrosion resistant and rated for a minimum 250# pullout force for the substrate that is being used.

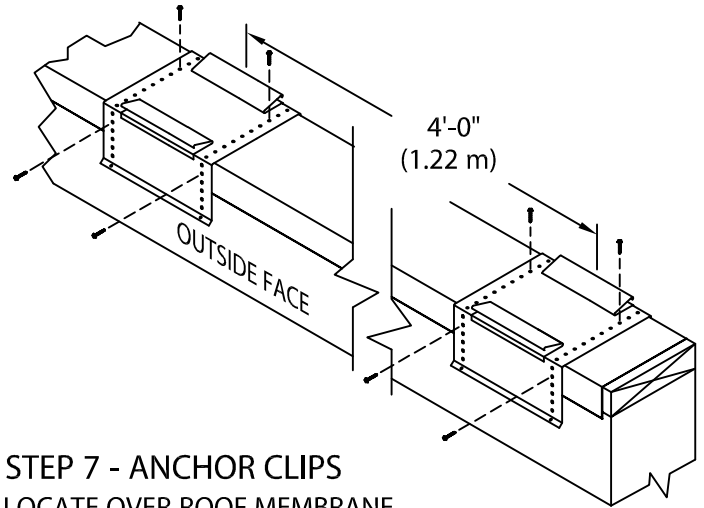
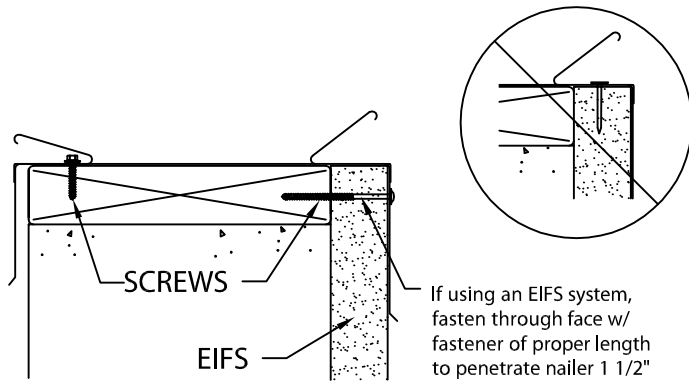

STEP 7 - ANCHOR CLIPS

LOCATE OVER ROOF MEMBRANE AND FASTEN GALVANIZED ANCHOR CLIPS TO WALL AT 4'-0" (1.22 m) CENTER WITH PROVIDED FASTENERS AS SHOWN IN DETAIL A

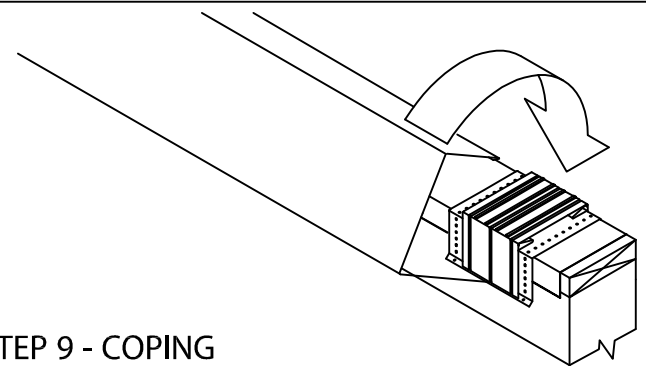

STEP 9 - COPING

HOOK OUTSIDE FACE OF COPING OVER THE ANCHOR CLIPS AND ROTATE INTO PLACE. PRESS DOWNWARD ON REAR LEG UNTIL IT ENGAGES ONTO ANCHOR CLIPS.

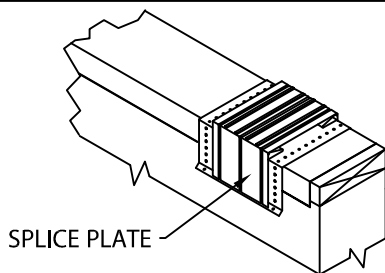

STEP 8 - SPLICE PLATES

PLACE SPLICE PLATE ONTO ANCHOR CLIPS AT SPLICE JOINTS, 4'-0" (1.22 m) O.C.

NOTE: REMOVE RELEASE PAPER FROM SEALANT STRIPS.

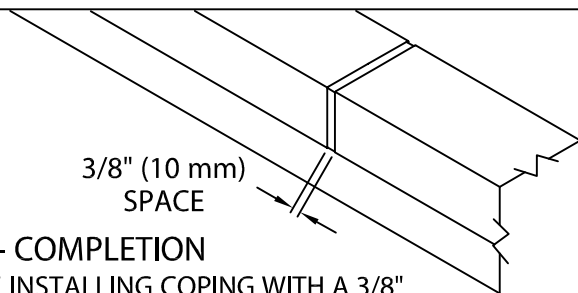

STEP 10 - COMPLETION

CONTINUE INSTALLING COPING WITH A 3/8" (10 mm) SPACE AT SPLICE JOINTS TO ALLOW FOR THERMAL EXPANSION. FIELD CUT WHERE NECESSARY USING FINE TOOTH HACKSAW OR SNIPS. NOTE: REMOVE PROTECTIVE FILM IMMEDIATELY.

TYPICAL COPING INSTALLATION (TAPERED SHOWN)

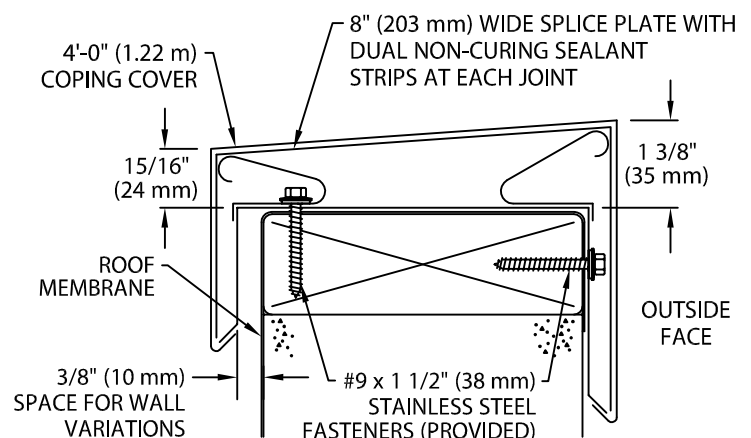

Phone: 800-558-2162
 Fax: 800-373-9156
 www.metalera.com

DATE: 05/07/10
 DRN BY: JJC
 CKD BY: SAK

SHT.# 2 OF 2
 DWG# 11111-1268

G

DESIGNER STONE-LOOK COPING

FLAT OR TAPERED VERSION - 4'-0" O.C.

INSTALLATION INSTRUCTIONS

IMPORTANTE: Antes de la instalación, lea detenidamente las instrucciones.

NOTA: Coloque la membrana de techo sobre la pared cubriendo la clavadora de madera tratada o sustrato completamente. Deje 1/2" (13 mm) mínimo de membrana excedente más allá de la clavadora de madera tratada como corresponda. Requerimiento de NRCA.

PRECAUCIÓN: ¡INSTALE LOS INGLETES PRIMERO!

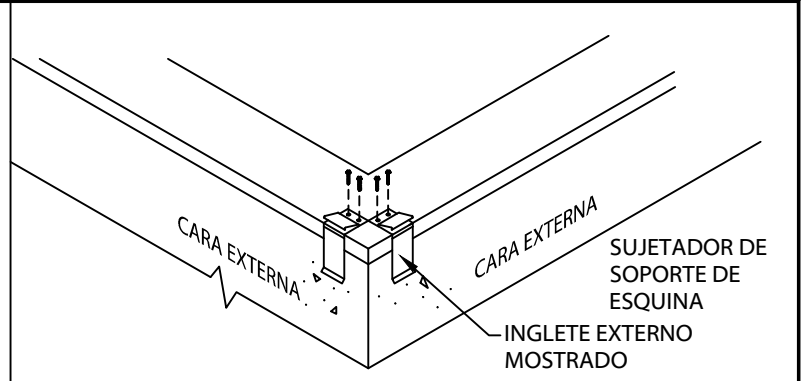

PASO 1 - SUJETADORES DE SOPORTE DE ESQUINA

UBIQUE Y ATORNILLE LOS SUJETADORES DE SOPORTE DE ESQUINA GALVANIZADOS A LA PARED.

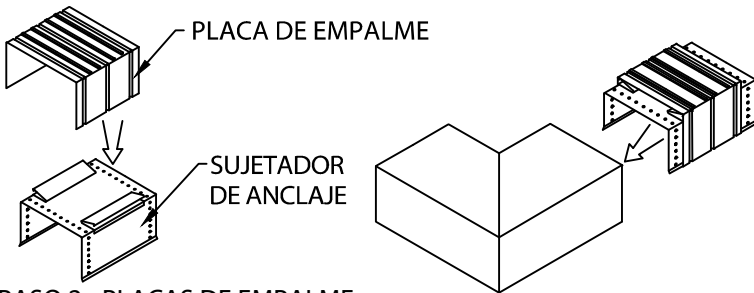

PASO 2 - PLACAS DE EMPALME DE INGLETE Y SUJETADORES DE ANCLAJE

COLOQUE LA PLACA DE EMPALME EN EL CENTRO DEL SUJETADOR DE ANCLAJE. INSTALE LA PLACA DE EMPALME Y EL ENSAMBLE DE SUJETADOR DE ANCLAJE EN CADA EXTREMO DE LA ESQUINA COMO SE MUESTRA.

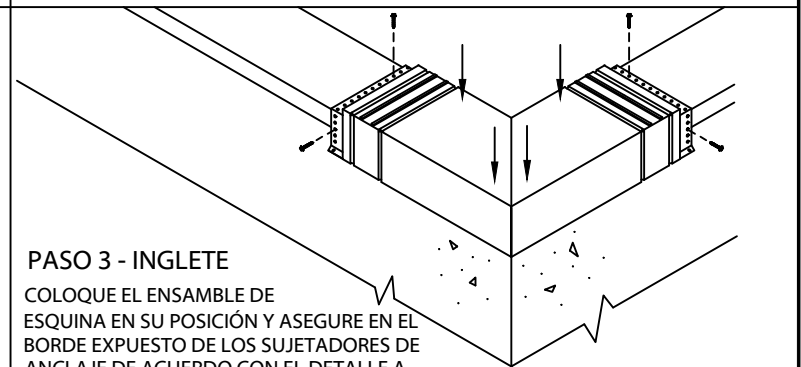

PASO 3 - INGLETE

COLOQUE EL ENSAMBLE DE ESQUINA EN SU POSICIÓN Y ASEGURE EN EL BORDE EXPUESTO DE LOS SUJETADORES DE ANCLAJE DE ACUERDO CON EL DETALLE A.

TAPA DE EXTREMO IZQUIERDA MOSTRADA

PASO 4 - SUJETADORES DE ANCLAJE DE TAPA DE EXTREMO

UBIQUE Y ATORNILLE LOS SUJETADORES DE ANCLAJE GALVANIZADOS A LA PARED CON LOS TORNILLOS SUMINISTRADOS (VER DETALLE A).

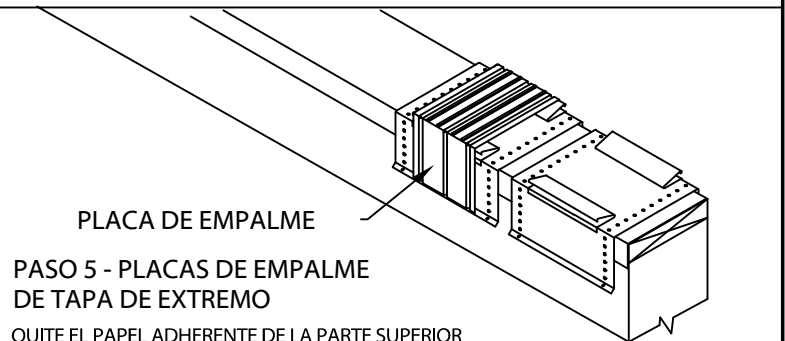

PASO 5 - PLACAS DE EMPALME DE TAPA DE EXTREMO

QUITE EL PAPEL ADHERENTE DE LA PARTE SUPERIOR DE LAS TIRAS DE SELLADOR APLICADAS DE FÁBRICA. COLOQUE LA PLACA DE EMPALME SOBRE EL SEGUNDO SUJETADOR DE ANCLAJE COMO SE MUESTRA.

PASO 6 - TAPA DE EXTREMO

ENGANCHE LA CARA EXTERNA DE LA TAPA DE EXTREMO SOBRE EL SUJETADOR DE ANCLAJE Y GIRE PARA ENSAMBLAR EN SU LUGAR. ENGANCHE LA PATA TRASERA EN LOS SUJETADORES DE ANCLAJE PRESIONANDO HACIA ABAJO HASTA QUE QUEDE ABROCHADO.

UBIQUE EL TORNILLO SUMINISTRADO EN EL TERCER AGUJERO COMPLETO DEL DOBLEZ

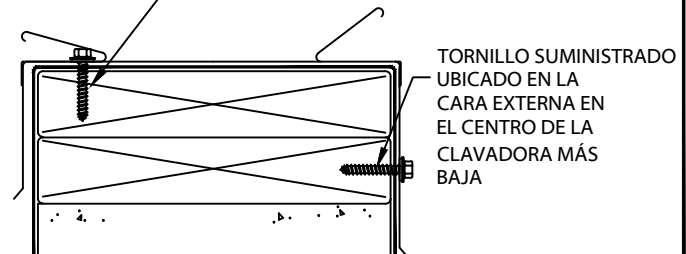

ATORNILLADO DEL SUJETADOR DE ANCLAJE - DETALLE A

DESIGNER STONE-LOOK COPING

FLAT OR TAPERED VERSION - 4'-0" O.C.

INSTALLATION INSTRUCTIONS

NOTAS DE INSTALACIÓN:

- 1) El contratista de instalación debe revisar las condiciones de construcción, incluido el atamiento de la clavadora de madera tratada, y debe verificar los detalles del coronamiento del fabricante en cuanto a exactitud para ajustarse al ensamble de pared antes de su fabricación.
- 2) Los sujetadores deben ser anticorrosivos y clasificados para un esfuerzo de tracción de 250 mínimo para el sustrato utilizado.

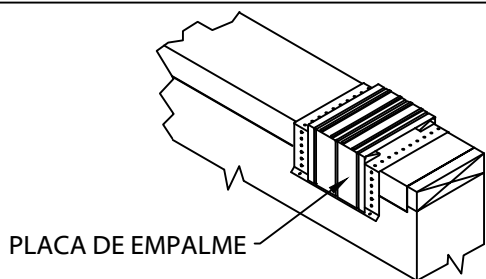
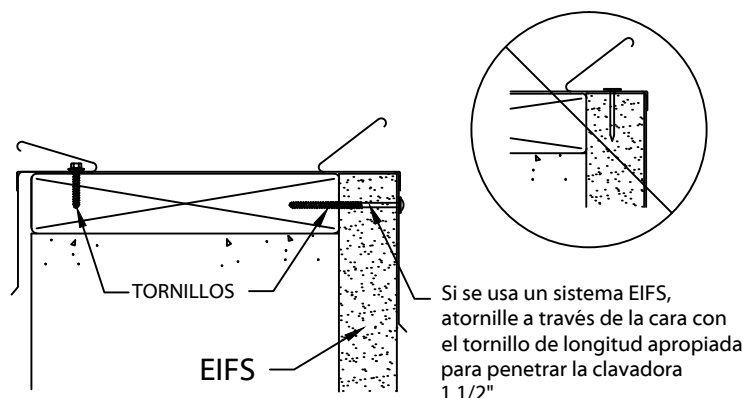

PASO 8 - PLACAS DE EMPALME

COLOQUE LA PLACA DE EMPALME SOBRE LOS SUJETADORES DE ANCLAJE EN LAS JUNTAS DE EMPALME, CADA 4'-0" (1.22 m).

NOTA: QUITE EL PAPEL ADHERENTE DE LAS TIRAS DE SELLADOR.



PASO 10 - TERMINACIÓN

CONTÍNEE INSTALANDO EL CORONAMIENTO CON UN ESPACIO DE 3/8" (10 mm) EN LAS JUNTAS DE EMPALME PARA PERMITIR LA EXPANSIÓN TÉRMICA. RECORTE EN CAMPO DONDE SEA NECESARIO USANDO UNA SEGUETA DE DIENTES FINOS.

NOTE: QUITE EL PLÁSTICO PROTECTORA INMEDIATAMENTE.

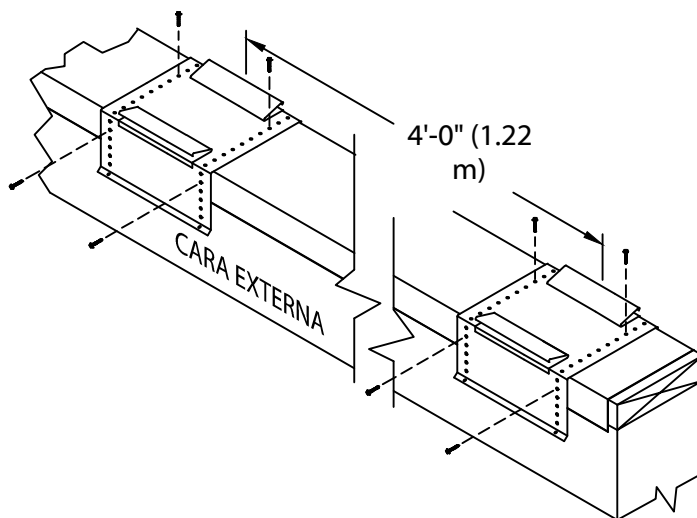

PASO 7 - SUJETADORES DE ANCLAJE

UBIQUE SOBRE LA MEMBRANA DE TECHO Y ATORNILLE LOS SUJETADORES DE ANCLAJE GALVANIZADOS A LA PARED CADA 4'-0" (1.22 m) CON LOS TORNILLOS SUMINISTRADOS COMO SE MUESTRA EN EL DETALLE A.

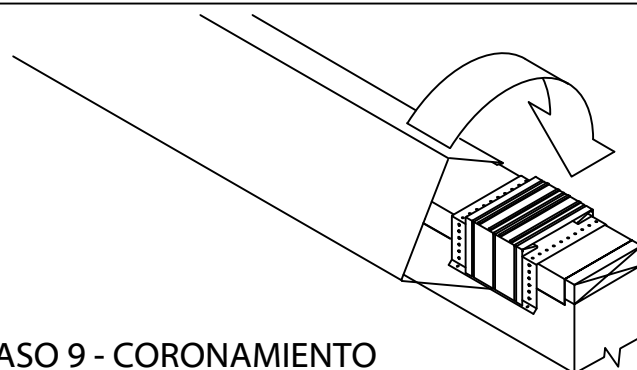

PASO 9 - CORONAMIENTO

ENGANCHE LA CARA EXTERNA DEL CORONAMIENTO SOBRE LOS SUJETADORES DE ANCLAJE Y GIRE PARA ENSAMBLAR EN SU LUGAR. OPRIMA HACIA ABAJO EN LA PATA TRASERA HASTA QUE ENGANCHE EN LOS SUJETADORES DE ANCLAJE.

INSTALACIÓN TÍPICA DEL CORONAMIENTO (SE MUESTRA VERSIÓN AHUSADA)

